

JAOS SKID PLATE Installation Instructions

Vehicle Application
JEEP WRANGLER JL (18.10-)

このたびはJAOSスキッドプレートをお買い上げいただきまことにありがとうございます。
本書はスキッドプレートを取り付ける場合の要領と取り扱いについて記載しています。
取り付け前に必ずお読みいただき、正しい取り付けを行ってください。

< 作業後は本書を製品の使用者様にお渡ししていただき、使用者様は本書を大切に保管してください。 >

| | | | |
|------------------------------------|---|----------------------------|---|
| 取付参考時間 INSTALLATION TIME |  | 約0.5時間 0.5-hours | 必要工具 ボックスレンチ (HEX12,16) TOOL トルクレンチなど |
| 作業難度 SKILL LEVEL | ① パーツ交換/取付 Easy ② 車体加工あり Moderately Easy ③ 専門知識が必要 Moderately Difficult ④ 分解整備 Difficult | | |

部品構成

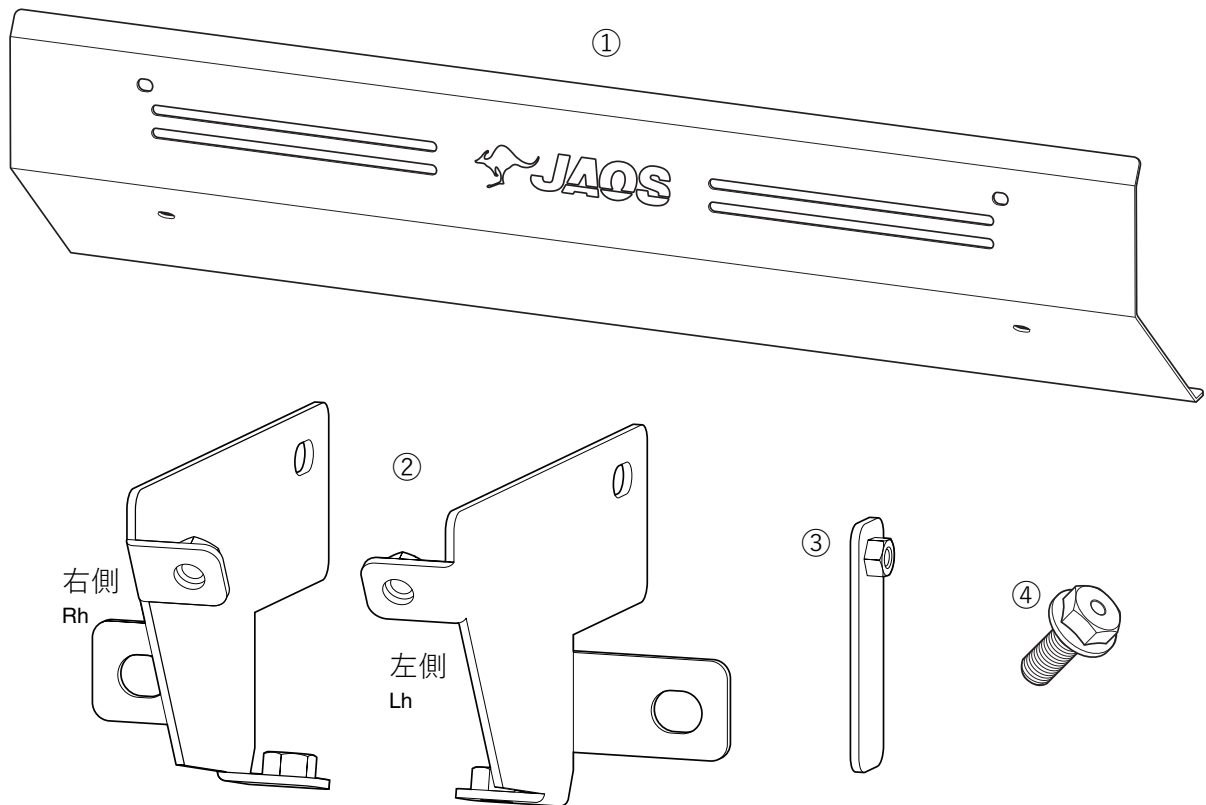

| 構成部品名称 DESCRIPTION | 数量 QTY | 構成部品名称 DESCRIPTION | 数量 QTY |
|----------------------------|--------|------------------------------------|--------|
| ① スキッドプレート本体 SKID PLATE | 1 | ③ ナットプレート NUT PLATE | 2 |
| ② ブラケット左右 BRACKET L/R | 各1 | ④ フランジ付ボルトM8-20 HEX.FLANGE BOLT | 6 |

取付要領

※図中や文中の○数字は構成部品のナンバー、●数字は作業の順番を示しています。

1. 純正ボルトを取り外します。

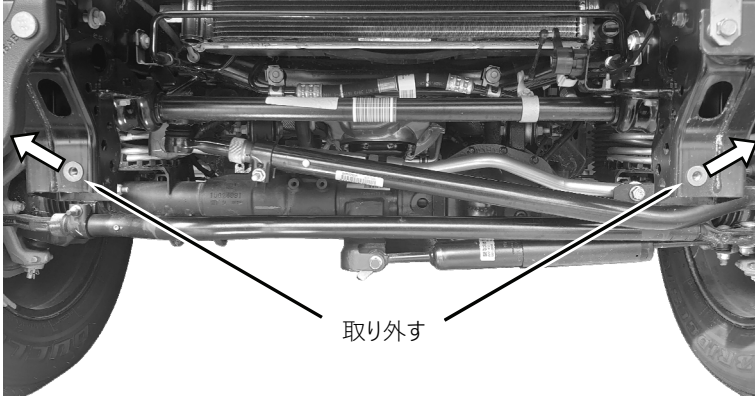

・フレームから伸びているブラケットの先端にある純正ボルトを取り外します。

2. ブラケットを仮組みします。【図は左側】

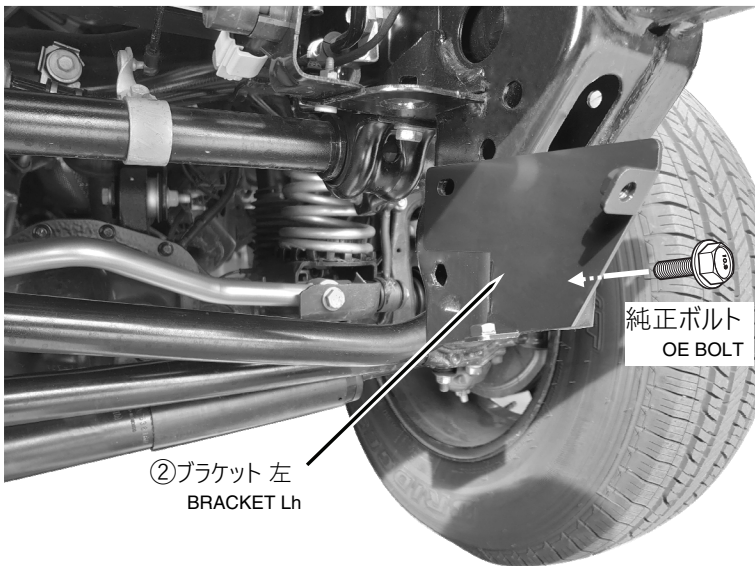

・前項「1. 純正ボルトを取り外します」で取り外した純正ボルトを使用し、ブラケット②を仮組みします。

アドバイス ボルトの締め付けは指示があるまでは行わないでください。
本書の「仮組み」とは、工具を使わず締めていき、脱落などは起きないが止めている物同士が多少動き、調整が出来る程度の固定を指します。

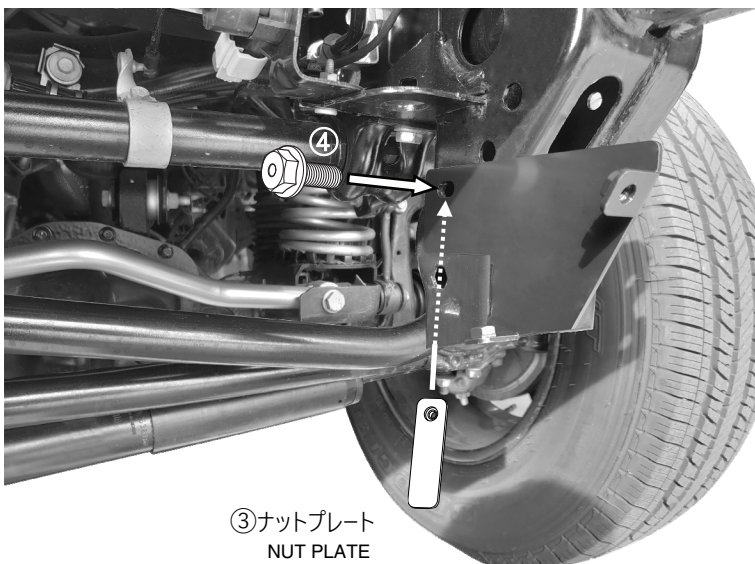

・フレームブラケットの内側からナットプレート③を上方へ通し穴を合せ、フランジ付ボルト④で仮組みします。

3.スキッドプレートを仮組みします。【図は左側】

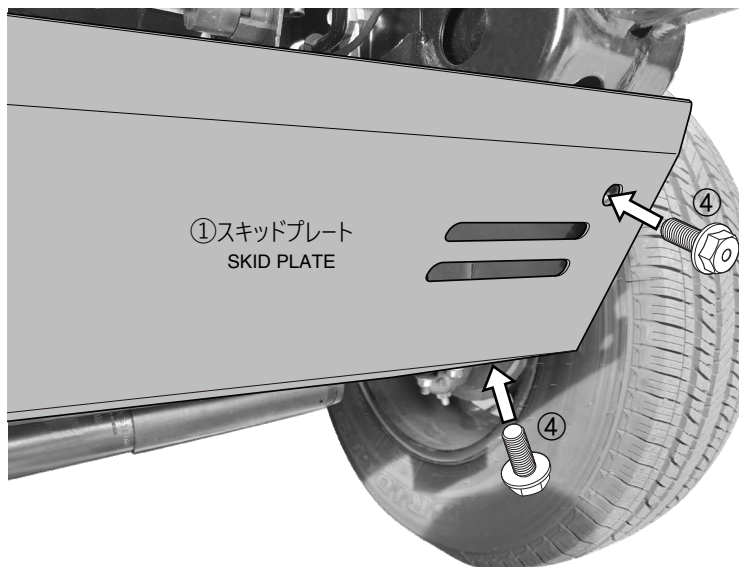

・取り付けたブラケット②へスキッドプレートの穴位置を合せ、フランジ付ボルト④で上下左右計4か所を仮組みします。

4.取付位置の確認と各ボルトを締め付けます。

・本体の取り付けのバランスを見ながら、各ボルトを取付要領の1→3項の順に締め付けをしていきます。

推奨締め付けトルク： 純正ボルト M10) 45～55N・m

フランジ付ボルトM8④) 10～15N・m

! 注意 弊社推奨締め付けトルクはボルト・ナットの材質や母材の材質形状により最適化されています。同サイズでの他のボルトへの適用は避けてください。

装着状態の確認

! 注意 装着後には必ず取付確認を行ってください。

ボルト類の締め付け忘れなどにより本体が脱落する恐れがあり大変危険です。

- ・全体の組付けが完了したらスキッドプレートを揺さぶり、異音がないかを確認してください。
- ・各ボルトの締め付け部をもう一度締め付け、増し締めされているかを確認してください。